

Bauteile

- A**  Geländerstab
ø42 x 1030mm
mit Kugelring 2 Stk.
- B**  Edelstahlstange
ø10 x 1500mm 5 Stk.
- C**  Inbusschraube Rund-
kopf M10x20mm 4 Stk.
- D**  U-Scheibe
ø10,5 V2A 4 Stk.
- E**  Gewindeplatte M10 4 Stk.
- F**  Klemhalter 5 Stk.
- G**  Inbusschraube Rund-
kopf M6x50mm 5 Stk.
- H**  Gewindestift
M6x6mm 2 Stk.
- I**  Handlauf ø42mm 2 Stk.
- J**  Endkappe ø42 2 Stk.

Montageschritte

1 Wangenbefestigung vormontieren

Gewindeplatten M10 in die obere und mittlere Nut der Profilwangen einfädeln. (pro Geländerstab 2x Gewindeplatte für Wange).



Wichtig: Die Vormontage muss vor der Verschraubung der Befestigungswinkel erfolgen.

2 Geländerstab an Treppe verschrauben

Geländerstab (A) mit 2x Inbusschrauben M10x20 und Scheibe ø 10,5 an Profilwangen verschrauben

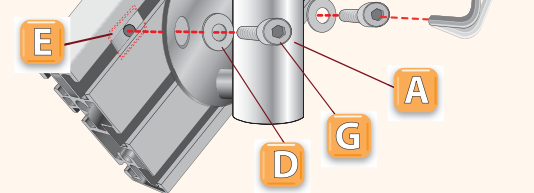

3 Metallhandlauf mit Geländerstab befestigen

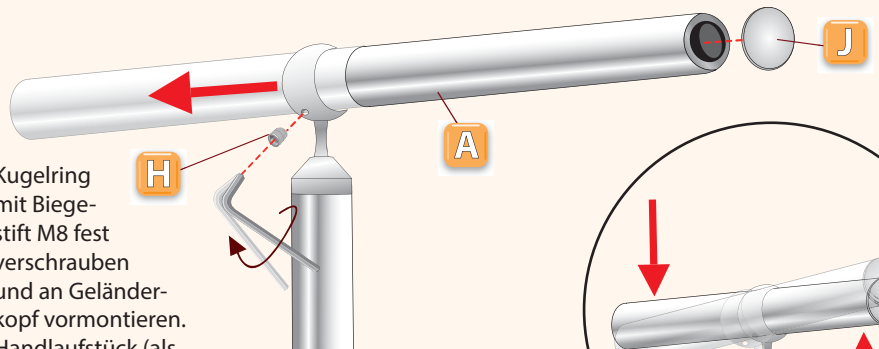

Kugelring mit Biegestift M8 fest verschrauben und an Geländerkopf vormontieren. Handlaufstück (als Hebelverlängerung) in Kugelring stecken und damit biegen. Handlauf durch alle Kugelringe schieben, Geländerstäbe ausrichten und anschließend mit Gewindestift M6x6 fest schrauben. Handlauf mit Überstand ca. 100mm an den Endpfosten kürzen. Die Handlaufenden mit Endkappe verschließen.

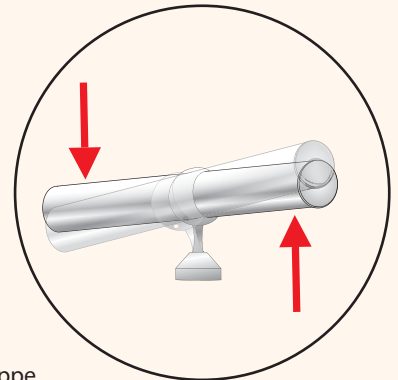

4 Füllstangen montieren

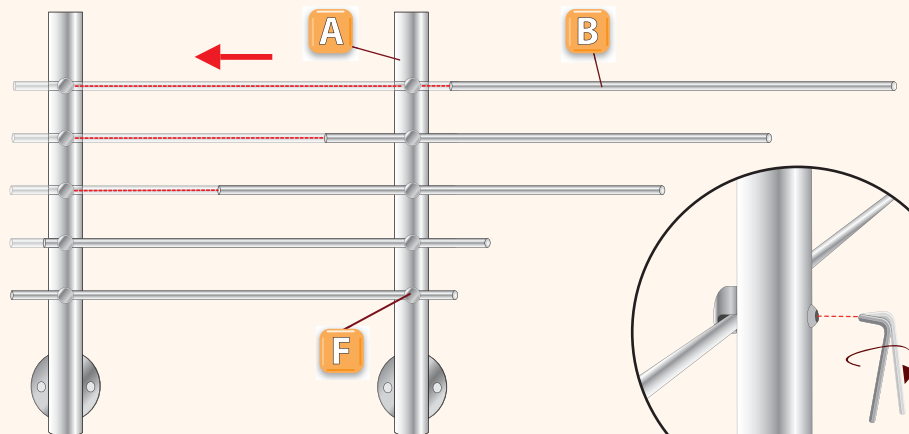

Klemhalter mit Inbusschraube M6x50 an Geländerstäbe lockern. Edelstahlstangen durch Klemhalter stecken, Inbusschraube wieder anziehen und auf Überstand von ca. 40mm kürzen. Die Enden der Edelstahlstangen können mit Endkugeln E20 (Zubehör) verschönert werden.